

FELHASZNÁLÓI KÉZIKÖNYV



TECH Line DX2.5
TECH Line LX2.5
TECH Line DX2.9
TECH Line LX2.9
Robotfűnyíró

A KÉZIKÖNYV CÉLJA

- **Összefoglaló**: A kézikönyv célja, hogy megmutassa a felhasználóknak, hogyan használják a szimbólumokat a dokumentumban.
- **Általános információk**: A kézikönyv célja, hogy megmutassa a felhasználóknak, hogyan használják a szimbólumokat a dokumentumban.
- **Összefoglaló**: A kézikönyv célja, hogy megmutassa a felhasználóknak, hogyan használják a szimbólumokat a dokumentumban.
- **Általános információk**: A kézikönyv célja, hogy megmutassa a felhasználóknak, hogyan használják a szimbólumokat a dokumentumban.
- **Összefoglaló**: A kézikönyv célja, hogy megmutassa a felhasználóknak, hogyan használják a szimbólumokat a dokumentumban.
- **Általános információk**: A kézikönyv célja, hogy megmutassa a felhasználóknak, hogyan használják a szimbólumokat a dokumentumban.
- **Összefoglaló**: A kézikönyv célja, hogy megmutassa a felhasználóknak, hogyan használják a szimbólumokat a dokumentumban.
- **Általános információk**: A kézikönyv célja, hogy megmutassa a felhasználóknak, hogyan használják a szimbólumokat a dokumentumban.



Veszély - Vigyázat

Ez a szimbólum a közvetlen veszélyt jelentő helyzeteket jelzi, amelyek figyelmen kívül hagyása esetén az emberek egészsége és biztonsága veszélybe kerülhet.



Veszély - Figyelmeztetés

Ez a szimbólum olyan helyzeteket jelez, amikor adott módon kell viselkedni ahhoz, hogy elkerülhető legyen az emberek egészségének és biztonságának veszélyeztetése, valamint biztosítható legyen az eszköz védelme.













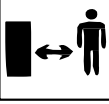

Fontos

Ez a szimbólum különösen fontos műszaki információkat jelöl, amelyeket nem szabad figyelmen kívül hagyni.

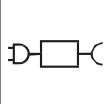
BIZTONSÁGI JELZÉSEK

HU

 	<p>Űzve figyelmesen olvassa el a kézikönyvet.</p>	 	<p>Figyeljen a lezuhant tárgyra.</p>
 	<p>Ne érintse meg a forgó részeket.</p>	 	<p>Ne érintse meg a forgó részeket.</p>
 	<p>Ne üsse meg magát a géppel.</p>		<p>Figyeljen a villamos áramra.</p>
  	<p>A gépen végzett munka vagy a gép felemelése előtt működtesse a biztonsági berendezést.</p>		

MŰSZAKI LEÍRÁS

Megnevezés	Modell			
	DX2.5	LX2.5	DX2.9	LX2.9
T 20% (*)				
m2	1400 15 069	1800 19 375	2500 26 909	3500 37 673
Jellemzők				
T	mm	534x263x386		
Ü	kg	11	13	
X1	{ {	25-60 (0,98-2,36")		
CE	{ {	250 (9,84)	290	
Motorok		\		
X1 * 5	Ford/Perc	3000	2800	
CE	Méter / perc	30		
Legnagyobb	%	35% -		
T	T	ROBOT - TÖLTŐÁLLOMÁS - AKKUMULÁTORTÖLTŐ -		
T	dB(A)	60	63	
X	IP	ROBOT: IPx5 TÖLTŐÁLLOMÁS: IPx4 AKKUMULÁTORTÖLTŐ: IPx4		
V				
V		SOY-2940230 Bemenet: 100-240 V~; 1.8A; 50/60Hz; Kimenet: 29.4V; 2.3A - Well OWA-60E-30ZCT Bemenet: 100-240 V~; 1.2A; 50/60 P: Kimenet: 29,4 V ; 2,0A	Mean Well ELG-150- 30ZCTE Bemenet: 100-240 V~; 2A; 50/60 Hz; 1. 29,4V 5.0A	Mean Well ELG-240- 30ZCTE Bemenet: 100 - 240 V~; 2,2A; 50/60 Hz; F Kimenet: 29,4 V / 8.0 A
CE				
		25,9V - 5.0 Ah		25,9V - 10.0 Ah
V4		1:30		
7	55	03:00		06:00

HU

CE

FŐ ALKATRÉSZEK

MODELL		DX2.5	LX2.5	DX2.9	LX2.9
Xi d : æ		A	A	A	A
①	Robot	√	√	√	√
②	Óq ^) c] ææ & [\	√	√	√	√
③	Ö • ..: ..\^	√	√	√	√
④	Ö\ \ { \ d !	√	√	√	√
⑤	Markolat	√	√	√	√
⑥	Xi * 5] ^) * ^	√	√	√	√
⑦	Pæ ! [5Å! 5c@	0	0	0	0
⑧	Csapok	20	20	20	20
⑨	Vi] ^*^ • ..*	√	√	√	√
⑩	V4 c { •	√	√	√	√
⑪	Öa5	√	√	√	√
⑫	Pæ : } ææ d \ ææ5	√	√	√	√
⑬	S \ & ÅÅ! * • Å æ æ • * Å^ d • @ :	√	√	-	-
⑭	Ö • ææ d [: • ÅÅ d [5Å! 5c@ :	-	-	-	-

HU

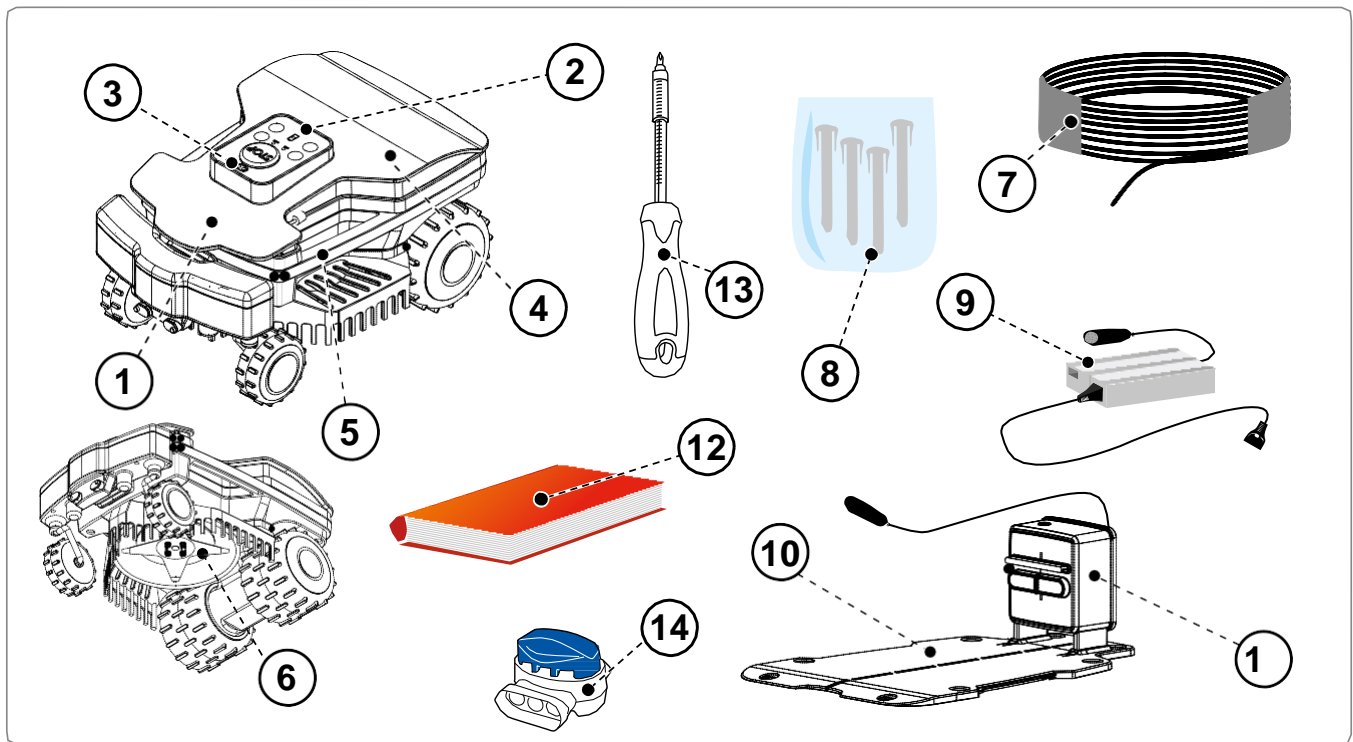

- CEÁ c4c i ||| { 1 • cÁ • cããã Á :4* : c } ã \ \ | Á cã cããã : Ë CEÁ c4c i ||| { 1 • Á à ^ b | cã } | Á | . ç Á \ á Á | .] & • Á \ cããã ~ | 1 • } cã Á { ^* cããã | : | 1 • | : cããã | ^ : ^ } Á | Á ^* Á ã Á ~ áããã | cããã b | cã } | Ë @ ^* Á : Á ^ Á | á | @ • [] Á | Ë cããã } cããã ^* [| á | .] • Á c ç | Ë cããã | Á > ç ^ Á | > | Á ^* Á . : . Ë Á • cããã | Ë ^ Á cããã | ||| { 1 • cããã ç ^ Á ^* > c Ë
- CEÁ c4c i ||| { 1 • Á ^* Á | à ^ | ^ } Á ^ | ^ : c | Ë cããã [: á Á cããã | ^* ^ . : . @ : Ë cããã | ^ | Á cããã | ^* Á | > | Á > | • Á | áããã } \ \ | Á | c ç | [| á] cããã cããã | ||| { 1 • c Ë

• CEÁ] ^* ^ . : . ^ cããã 4 ç d ^ : Á : cããã | [| Á : | áããã cããã | ^ : ^ Á | K

- | 5 | Á : ^ | | : Ë . : | 4 | áããã • | \ | 5 | Á . Á 4 : ç ^ d ^ } Á cããã ~ . : ^ c | Ë . á ^ cããã helyen;
- | ^ c | ^* Á cããã } | áããã Ë cããã : • áããã Á cããã ^ Á . : | ^ á ^ } L
- \ > | . | áããã | @ | ^ : . : Á • ^ c . } Á cããã [| á | cããã ^ { Á : cããã Á 4 : ç ^ d ^ } Á } cããã ~ . : ^ } \ \ | Á . Á cããã ^ | Á cããã } Ë @ . : | cããã : ^ | | : cããã cããã [| á : áããã Á \ \ | Ë . á ^ } Ë ^ Á cããã | ^ : ^ Á | Á ^* Ë @ ^* Á 4 : ç ^ d ^ } Á | áããã d ^ : . : á ^ Á \ | > | 4 | Á cããã cããã ç ^ Á cããã á ç ^ Á 4 | } ^ : ^ cããã \ \ | L
- cããã ^ Á > | • Á | áããã } Á @ | ^ : ^ Á | Ë ^ Á áããã Á cããã ^ Á | Á ^ | b . á ^ } L
- Á . : Ë ^ Á { ^* Á cããã c4c i ||| { 1 • c Ë Á cããã | } ^* ^ . : . @ : Á ç ^ : ^ c Á ^ | ^ | ^* ^ Á | à ^ | Ë ^ Á | 4 ç cããã Ë ^ Á cããã ^ Á @ • : cããã Ë cããã ^* Á cããã | à ^ | Ë

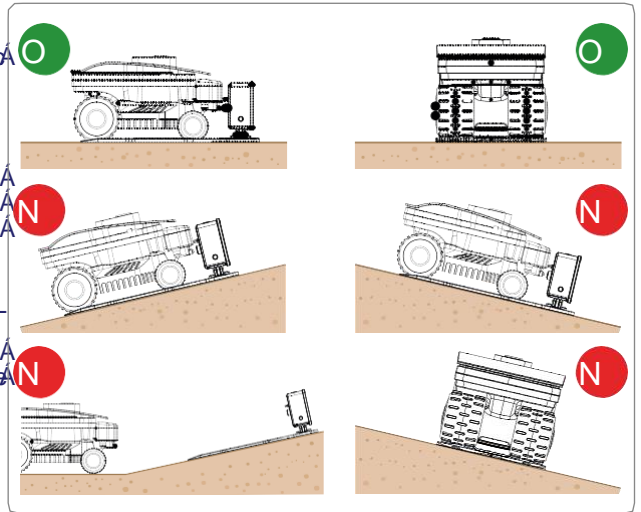

- CEÁ ç ^ : ^ c . \ Á à ^ | c Á : cããã : | } cããã Á ^* ^ } \ \ | Á | Á | ^ } Ë Ë . • Á | ^* cããã áããã Ë Ë Ë & - | Á | Ç | Ë | Á áããã { | ^ | ^* ^ • } Á \ \ | Á cããã c4c i ||| { 1 • cããã | } cããã cããã á ^ } Á : cããã : } cããã Á ^ áããã Á | Á | Á | Á c ç | [| á] cããã cããã | ||| { 1 • c Ë | Á : Á ^ c ç . Á : cããã [| á | cããã | ^ Á ç á . : . : . Ë

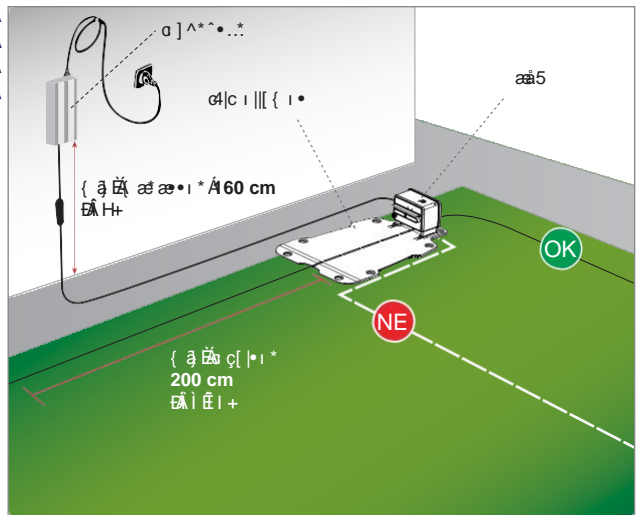

Pãããã [| á | cããã | ^ } Á cããã | > | Á | 4 : | . | . à ^ } Á cããã | Ë Ë cããã | Á ^* Á | 1 • á Á Ç cããã [| ^ Á cããã ^ Á | 1 • Á ^ | | 5 | Á : | | } cããã 5 Dã [| á | Á cããã | cããã Ë cããã \ | | Á cããã | [| á | cããã 5 b . cããã ç ^ cããã | Ë . : Á | | } Á ^* Á ^ | Á | 5 á | • Ë cããã Ë @ ^* Á cããã . cããã [| á | Á | ^ } Á & áããã ^ Á cããã cããã ^* { 1 • cããã à ^ } Á cããã | ^ : ^ cããã } Á | áããã | } Á cããã ^ 4 : ^ | áããã ^* ^ . : | ^ : [| ^ | cããã 4 :] [] cããã : Ë

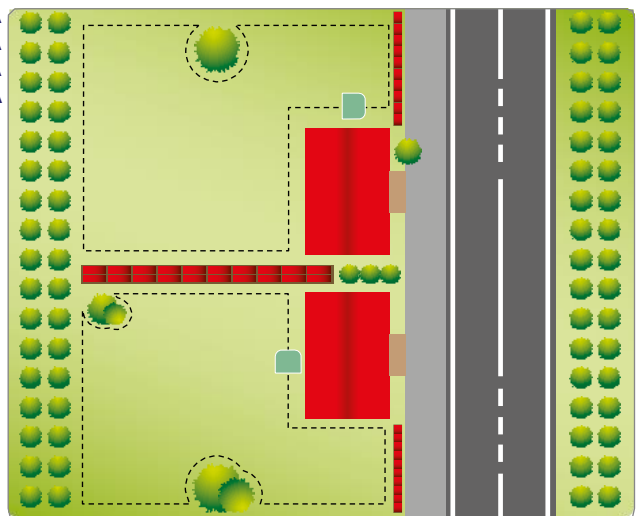



Veszély - Figyelmeztetés

Mielőtt bármilyen műveletet végezne, válassza le a robotot a hálózati áramról.

A tápegységet olyan helyen helyezze el, ahová gyermekek nem férhetnek hozzá. Például 160 cm (63")

Ne rövidítse vagy hosszabbítsa meg a töltőállomáshoz érkező kábelt, tekerje f 8-as alakban a felesleges kábelt, ahogy az ábrán látható.

A telepítéshez használt határoló drót nem lehet rövidebb 50 m-nél, forduljon a legközelebbi ügyfélszolgálati központhoz .

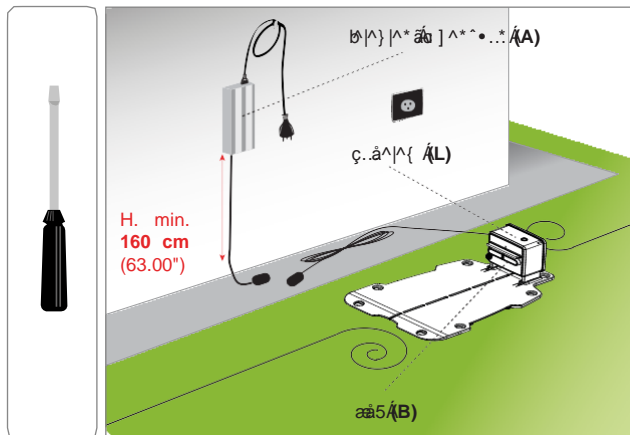

1. ...
2. ...
3. ...



A terminálok csak az eredeti határoló vezeték csatlakoztatására szolgálnak.

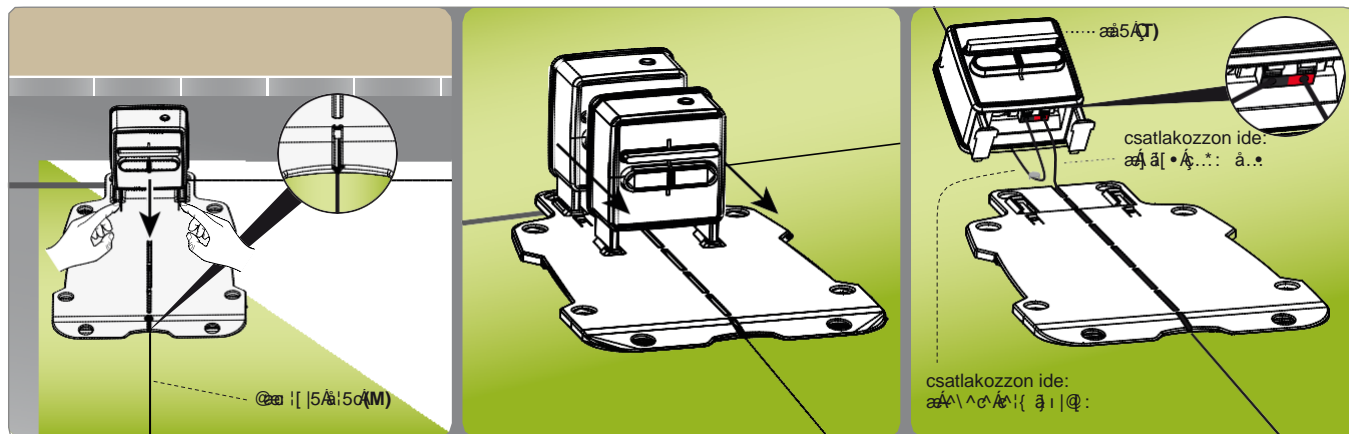

4. ...

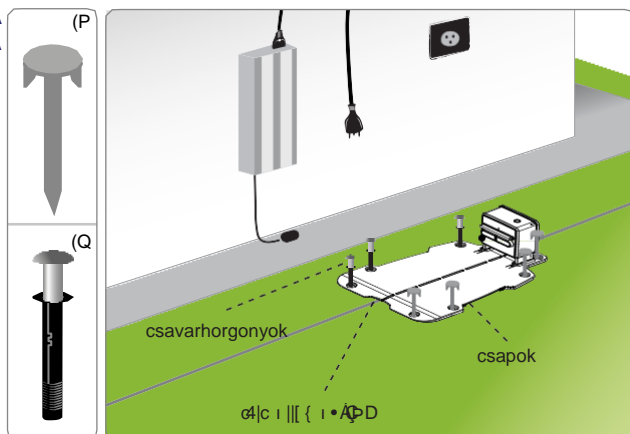

5. Válassza ki a megfelelő csatlakozót a csatlakozó táblán.
6. A csatlakozót a csatlakozó táblán a megfelelő csatlakozó helyre csatlakoztassa.
7. A csatlakozót a csatlakozó táblán a megfelelő csatlakozó helyre csatlakoztassa, és ellenőrizze a csatlakozás helyét.
8. A csatlakozót a csatlakozó táblán a megfelelő csatlakozó helyre csatlakoztassa, és ellenőrizze a csatlakozás helyét.
9. A csatlakozót a csatlakozó táblán a megfelelő csatlakozó helyre csatlakoztassa, és ellenőrizze a csatlakozás helyét.

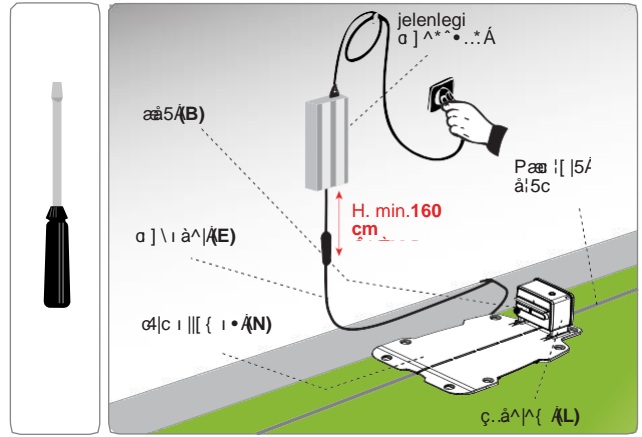

A HATÁROLOÓ DRÓT FELÁLLÍTÁSA

A csatlakozó táblán a megfelelő csatlakozó helyre csatlakoztassa a csatlakozót, és ellenőrizze a csatlakozás helyét.

1. A csatlakozó táblán a megfelelő csatlakozó helyre csatlakoztassa a csatlakozót, és ellenőrizze a csatlakozás helyét.
2. A csatlakozó táblán a megfelelő csatlakozó helyre csatlakoztassa a csatlakozót, és ellenőrizze a csatlakozás helyét.
3. A csatlakozó táblán a megfelelő csatlakozó helyre csatlakoztassa a csatlakozót, és ellenőrizze a csatlakozás helyét.
4. A csatlakozó táblán a megfelelő csatlakozó helyre csatlakoztassa a csatlakozót, és ellenőrizze a csatlakozás helyét.

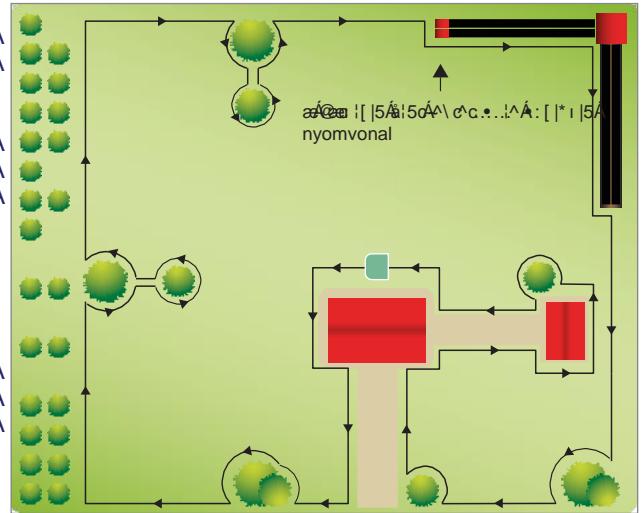

4. Párhuzamosan a munkaterület határához kell elhelyezni a drótkerítést, amelynek távolságát a munkaterület határához képest a munkaterület kerületén lévő elemekről, valamint a határoló helyes fektetéséhez követendő távolságokról. Jelölje meg a vasból vagy más fémből készült elemek (lefolyófedelek, elektromos csatlakozások stb.) határát, hogy megakadályozza a határoló drót jelenék zavarását.



Fontos

Az ábra egy példát mutat a munkaterületen belüli és a munkaterület kerületén lévő elemekről, valamint a határoló helyes fektetéséhez követendő távolságokról. Jelölje meg a vasból vagy más fémből készült elemek (lefolyófedelek, elektromos csatlakozások stb.) határát, hogy megakadályozza a határoló drót jelenék zavarását.

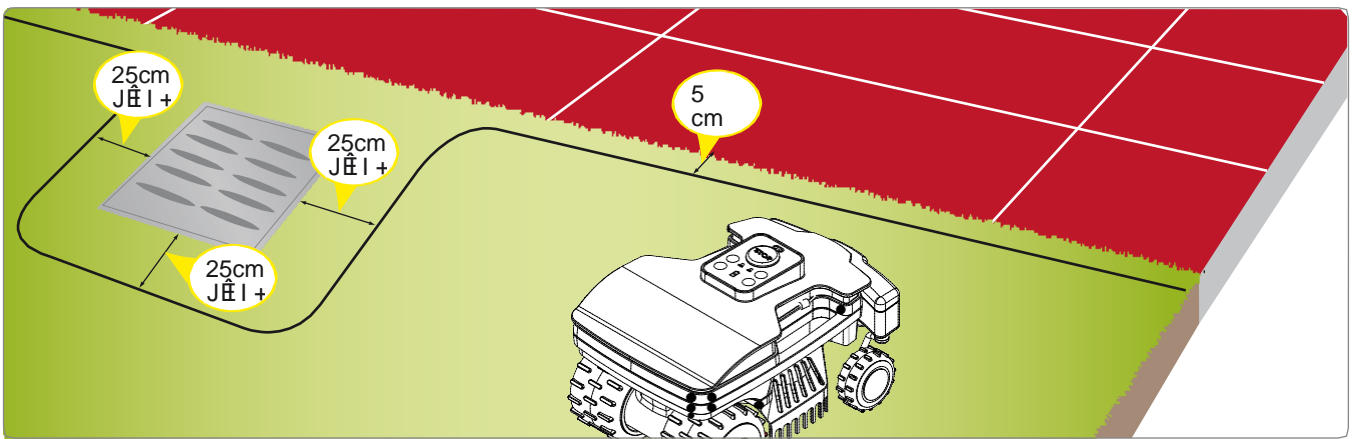

Párhuzamosan a munkaterület határához kell elhelyezni a drótkerítést, amelynek távolságát a munkaterület határához képest a munkaterület kerületén lévő elemekről, valamint a határoló helyes fektetéséhez követendő távolságokról. Jelölje meg a vasból vagy más fémből készült elemek (lefolyófedelek, elektromos csatlakozások stb.) határát, hogy megakadályozza a határoló drót jelenék zavarását.

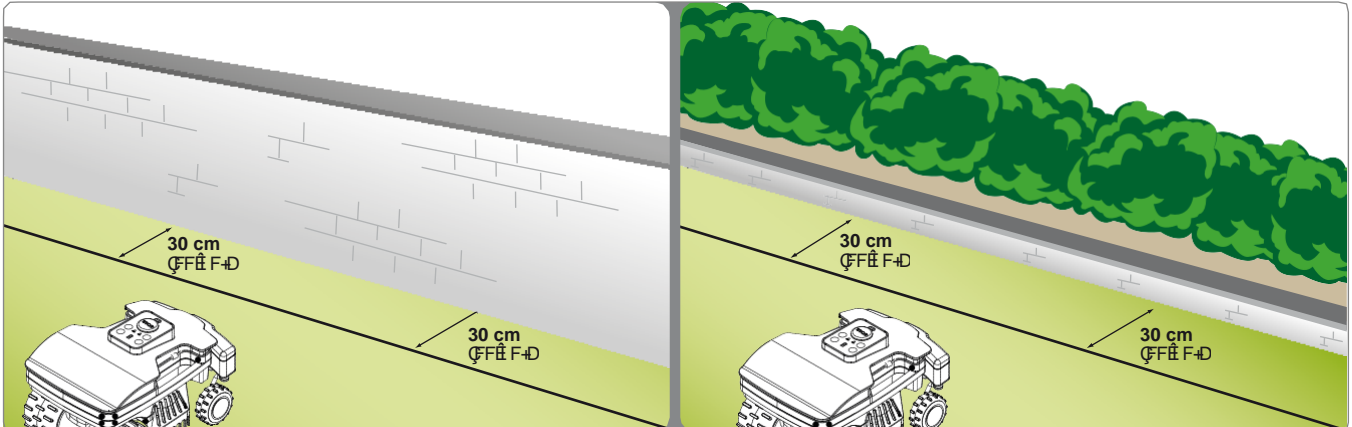

Párhuzamosan a munkaterület határához kell elhelyezni a drótkerítést, amelynek távolságát a munkaterület határához képest a munkaterület kerületén lévő elemekről, valamint a határoló helyes fektetéséhez követendő távolságokról. Jelölje meg a vasból vagy más fémből készült elemek (lefolyófedelek, elektromos csatlakozások stb.) határát, hogy megakadályozza a határoló drót jelenék zavarását.

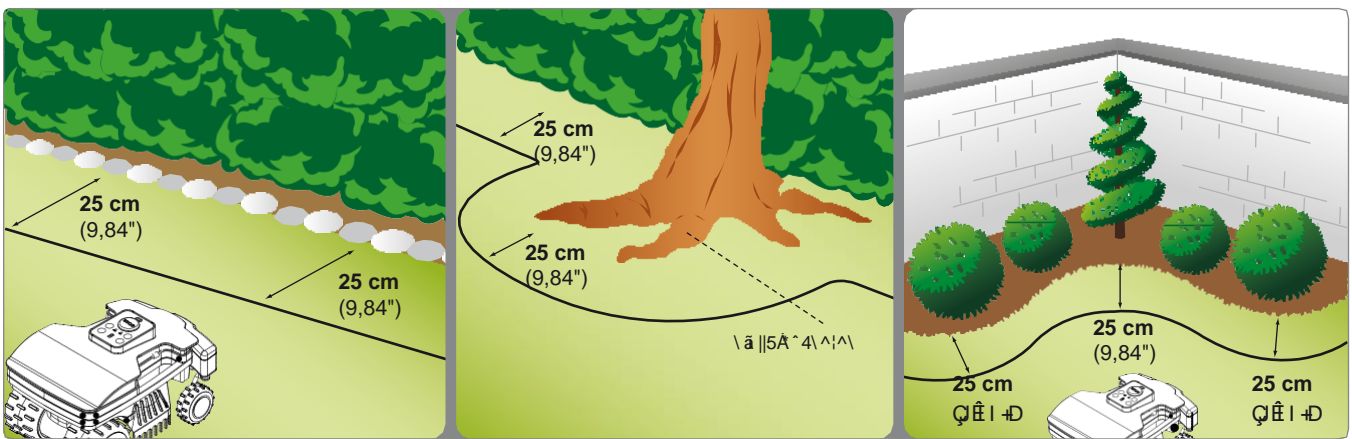

A társaság a határoló drót telepítését a töltőállomás telepítési helyétől, hagyjon néhány métert, hogy a végső fázisban a tápegységhez való csatlakoztatáskor méretre vágható legyen.



Fontos

Kezdje el a határoló drót fektetését a töltőállomás telepítési helyétől, hagyjon néhány métert, hogy a végső fázisban a tápegységhez való csatlakoztatáskor méretre vágható legyen.

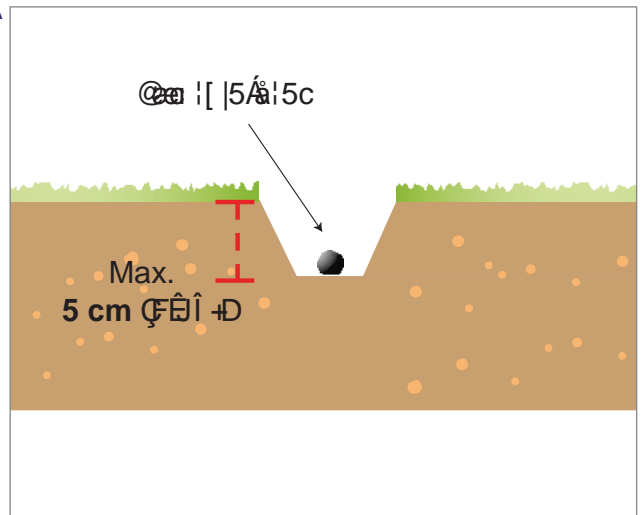

Határoló drót

XI. fejezet: A határoló drót telepítése. A határoló drót telepítését a töltőállomás telepítési helyétől, hagyjon néhány métert, hogy a végső fázisban a tápegységhez való csatlakoztatáskor méretre vágható legyen.

1. A határoló drót telepítését a töltőállomás telepítési helyétől, hagyjon néhány métert, hogy a végső fázisban a tápegységhez való csatlakoztatáskor méretre vágható legyen.

- A határoló drót telepítését a töltőállomás telepítési helyétől, hagyjon néhány métert, hogy a végső fázisban a tápegységhez való csatlakoztatáskor méretre vágható legyen.
- A határoló drót telepítését a töltőállomás telepítési helyétől, hagyjon néhány métert, hogy a végső fázisban a tápegységhez való csatlakoztatáskor méretre vágható legyen.

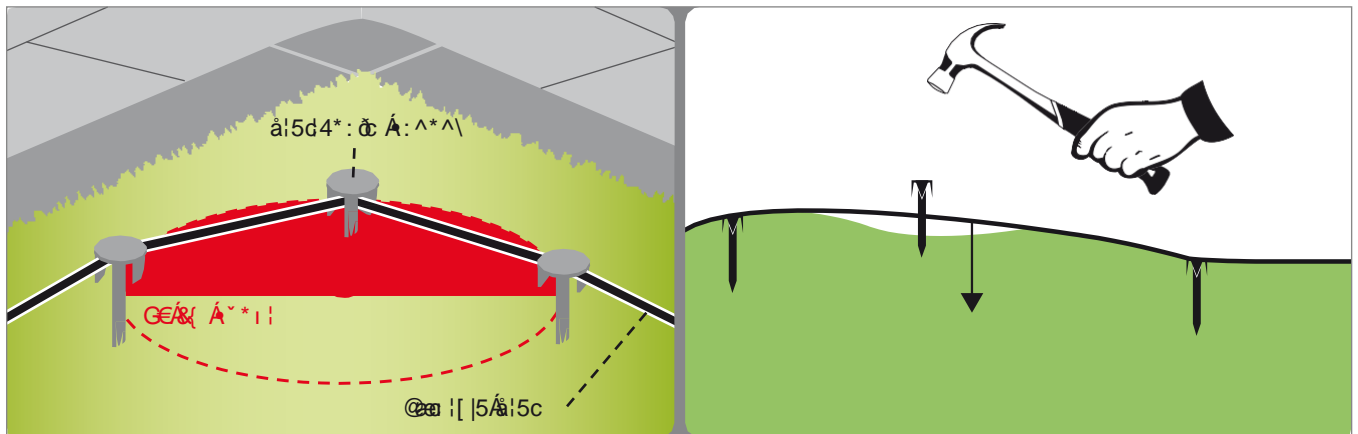
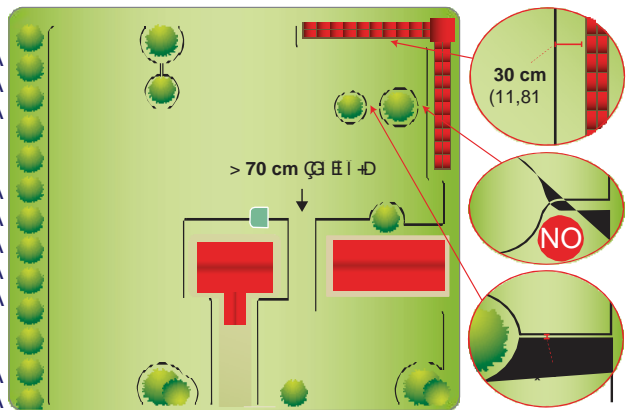

Elásott vezeték

1. A határoló drót telepítését a töltőállomás telepítési helyétől, hagyjon néhány métert, hogy a végső fázisban a tápegységhez való csatlakoztatáskor méretre vágható legyen.
2. A határoló drót telepítését a töltőállomás telepítési helyétől, hagyjon néhány métert, hogy a végső fázisban a tápegységhez való csatlakoztatáskor méretre vágható legyen.
3. A határoló drót telepítését a töltőállomás telepítési helyétől, hagyjon néhány métert, hogy a végső fázisban a tápegységhez való csatlakoztatáskor méretre vágható legyen.
4. A határoló drót telepítését a töltőállomás telepítési helyétől, hagyjon néhány métert, hogy a végső fázisban a tápegységhez való csatlakoztatáskor méretre vágható legyen.

Fontos

A felhasználónak az ebben a kézikönyvben leírt eljárások szerint kell elvégeznie a beállításokat. Ne végezzen olyan beállításokat, amelyek nem szerepelnek kifejezetten ebben a kézikönyvben. A jelen kézikönyvben kifejezetten nem jelzett speciális beállításokat csak a gyártó által felhatalmazott szervizközpont munkatársai végezhetik el.

MOTOROS PENGÉVEL FELSZERELT ROBOTOK VÁGÁSI MAGASSÁGÁNAK ÁLLÍTÁSA

0E4ci *1•áŸ æ æ•1 * Áà\||ü •ææ Á\[\•c\^f\][] Á.ç Áæ æŸ æ i•[] Á\^•: c|Ác!c.} ä Êæ æ\^| |Áæ ÁcÁT Öp' ÁÖŠ" Ü" ÜÖÁcZÁ
0E88ÖST 0E7 UUß ÁSÖÜÖUZV' Š&EÁ^b: ^cá^} Á|çæ @æE

SETUP MENU -> CUTTING HEIGHT ADJUSTMENT.

Fontos

Ne használja a robotot olyan fű nyírására, amely 1 cm-nél (0,40") magasabban van, mint a vágópenge. A vágási magasságot fokozatosan csökkentse. Javasoljuk, hogy 1-2 naponta legalább 1 cm-rel (0,40") csökkentse a magasságot, amíg el nem éri az ideális magasságot.

MANUÁLIS PENGÉÁLLÍTÁSSAL FELSZERELT ROBOTOK VÁGÁSI MAGASSÁGÁNAK ÁLLÍTÁSA

0E4\}^*^Áci *1•áŸ æ æ•1 *1} æ Áà\||ü •æŸ| cÁ^ : áb} Á\ ^* Á5|ææ@ *^ ÁæÁ [à| cÁ æçæ} Á æ & [|çæÁq •áÁÜ| à| cÁæ ç } •1 * áŸ
^| ||ü •æE

Fontos

A kézsérülések elkerülése érdekében használjon védőkesztyűt.

1. 0E4æ æŸ ^* ÁæÁ [à| ç cÁ. @|^ : ^Ág *^ Êq *^ Á\ Ác *^ ^ Á4) \|^ Áæ Áæ Áæ
2. 0E4æ æŸ ÁæÁ [] : [|cÖDæ Á5|æ Ÿ çæ5Á\|i •| çæÁ ^* ^* ^ : Á
ái} ^ àææŸ ^||. \^|cÁ \&& æE
3. Emelje fel vagy engedje le a æŸ * 5^* ^* .. ^cÖDæ Á ç } cŸ *1 • áŸ
{ æ æ•1 * Á à\||ü •| @: Ê Á CE Á ..|c. \Á æ { ^||. \^|cÁ \ |& [] Á
çŸ |çæ5Á\| |æ Á^* ö .. ç\| Á ..!@ c E

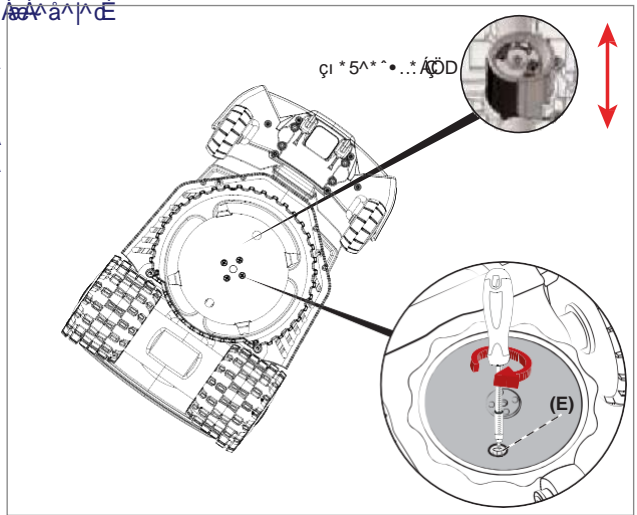

Fontos

Ne használja a robotot olyan fű nyírására, amely 1 cm-nél (0,40") magasabban van, mint a vágópenge. A vágási magasságot fokozatosan csökkentse. Javasoljuk, hogy 1-2 naponta legalább 1 cm-rel (0,40") csökkentse a magasságot, amíg el nem éri az ideális magasságot.

4. 0E4\||ü • Á|ç. : .. Ác } Á|æ æŸ ÁæÁ [] : [|cÖDæ Á
5|æ Ÿ çæ5Á\|i •| çæÁ \|^ c. c. Ái} ^ àæE
5. 0E4æ æŸ æ : ææÁ [à| ç cÁ \ 4á. . æ@|^ : ^cá^E

Fontos

- Ha először használja a robotot, olvassa el figyelmesen a teljes kézikönyvet, és győződjön meg róla, hogy teljesen megértette azt, különösen a biztonsági ajánlásokat.
- A robotot csak a gyártó által leírt rendeltetészerű használatra használja, és ne manipuláljon semmilyen berendezést, hogy más működési teljesítményt érjen el.
- Ne használja a robotot és a perifériás egységeket rossz időjárási körülmények között, különösen, ha fennáll a villámcsapás veszélye.

A VEZÉRLŐPANEL LEÍRÁSA ÉS A MENÜ ÁTTEKINTÉSE

CE Á a li } Á Á . . j } Á Á : ^ | • : ^ ç ^ q ^ \ Á | @ | ^ : \ Á . . ^ Á | @ @ 5 É



STOP.
Nyomja meg a | [à | ç - } ^ ð 5 Á ä ç } • i [• Á ^ | || ð • i @ : É Á Ö • ä Á \ 4 : ç ^ d ^ } Á ç • : . j } Á ^ • ^ c . } Á . • Á ä | [à | ç \ ä ä ç ä ç • i @ : Á @ : } | | ä É

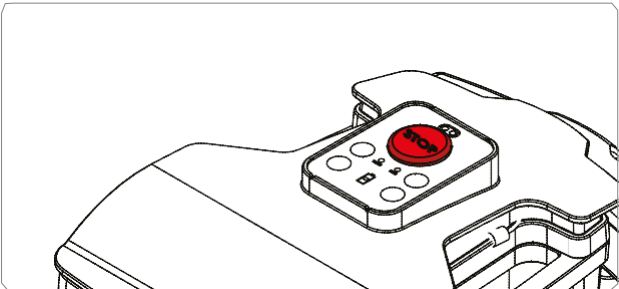

Nyomja meg a robot be- .. Á ä ç & [| • @ : É



P ^ [{ | ä Á { ^ * Á ä Á ä ç { ä ä ~ • Á { \ 4 ä . • Á ^ } * ^ ä . j } ^ : . . . @ : ç ç ^ Á ç ç • i @ : É CE ç { ä ä ~ • Á > : ^ { 5 ä ä ç Á ä | [à | ç ä \ 4 ç ^ d ^ : Á [| ä ä ç } Á ç ç | | * | ä Á : ^ j ä ç ç Á | | * | ä [: ç ä É



U - Á ä ç ~ i | ä Á : ^ { ^ | ç c . • É CE Á 4 ç ^ d ^ : Á @ | ^ Á 4 * : ç ç ^ Á CE ç { ä ä ~ • Á : ^ { ^ | ç c . • É



CE \ ~ } | | ç | Á | ç c . • : ä : ç ç É



T \ 4 ä . • ä @ | \ É Š i • ä az ç ä ä ä fejzetet: P @ @ S P 7 Ü V 7 Ü +



Robot a töltőállomáson (AUTO LED kikapcsolva)



P ^ [{ | ä Á ^ * Á ^ ä ç ~ i | ä Á ~ } \ ä ä | • ç ç • i @ : É P ä ä ä ä \ ~ } | | ç | Á ^ * ^ | ^ } Á | ç ç Á | ç ^ Ä . • ä CE W U / S Ö Ö Á } ^ { ç ç ^ * ç ç Á [à | ç | ç ä ä ^ * Á ~ } \ ä ä | • ç ç ä | | ä Á ~ } \ ä ä | • Á ^ ^ b : ä ä ç ç : ç ^ * ^ ä ç | | | { | • | ä É

Robot a kertben



CE Á [à | ç [: * i • ä 4 : ä ^ } Á | > * ^ • : ç ç ä ç : | | • ç ç ç ^ ^ ç ^ Á Á [à | ç | ç . • : ^ } | . ç ç : ^ { 5 ä ä ç @ | ^ : ä Ä P ä ä Á [à | ç . • : ^ } | . ç ç | ç [ç ä ç ç ç Ä : Á ^ ç ç . Á • : ä ä ^ ð i • Á | ç ç • i ç É



X ä • : ä : | ä Á | ç | | | { | • | ä ä . • ä CE W U / S Ö Ö Á || ç [a ç | ä ^ * ^ } Á | ç ç ä ä ä ç { ä ä ~ • ç ç ^ Á . . . ä ç ç ^ ^ ç ç ^ ^ É

A a^i ||ü • a^b i i • o^a[à [o^] • Á aü • a [i |É| ^c^ÁQ ••: aà^Á^á Á a5Á a a c^Á ||a [o^ } Á^|Á|ç. :^: } É

~ Ö^ : áb} Á ^* Á:5|ÉQ *^ Á: } * a} á5Á^ ^ -|>|o^ |^ a} Á a a a} Á: a -ÉQ *^ Á: [à [o^ ^* -| | Á \ 4á...@: Á ^* -| | Á |^* ^ } Á • á: • : a a^ d i • É

~ 7||ü • a^ Á: } * i • a^ a a • i * [o^ Á: } o^ 5á [} Á • á: Á: } * i • a^ a a • i * Á^ |ü • a: É

~ Ö^ : áb} Á ^* Á:5|ÉQ *^ Á: } \ a^ |>|c^ o^ |^ ^* } Á |4|c. \ Á a. Á: } *^ Á: [à [o^ : a | | • Á \ 4á...o^ ^ { Á a | | : : \ Á SÖÁ } \ a^ |>|c^ o^ | a} a Á | \ .: .: .^ Á. \ a |4| .^ ^ Á Á. : : a } Á. Á: 4c^ d^ : Á: a a : [\ a} Á^ d a Á: ^ | a} É

~ Ö^ : áb} Á ^* Á:5|ÉQ *^ Á: ^ | a^ } Á a } ^ Á a } ^ Á 5 & . \ Á: } ^ Á. : .: .^ | Á a a

~ P^ | ^ : ^ Á: [à [o^ Á: |c | || { | • a: É

~ B^ [{ a^ ^* Á: Á: } { [à [É. Á: | } } Á .. @ } ^ Á | • [á] ^ | & ^ Á: } Á: } Á: robot teljesen bekapcsol.

~ CE Á: } \ | | d | Á: } - b } a } & • i * i | a: | É. Á: } .. @ } ^ Á | • [á] ^ | & ^ Á: } a } a } a } a } * É: } a^ | Á: } | | | { | • É

~ É: [à [o^ .: .^ } Á || Á: } : } | a a a^ [{ a^ ^* Á: Á: } { [à [o^ Á: } { a a } • Á: } a } ^ | a } \ 4á... Á: } | a : o • i @ : É

A robot működtetése kézi üzemmódban „AUTO LED kikapcsolva” üzemmódban

~ P a a Á: } \ | | d | Á: } - b } a } & • i * i | a: | É. Á: } .. @ } ^ Á | • [á] ^ | & ^ Á: } a } a } a } a } * É: } a^ | Á: } | | | { | • É

~ P a a Á: } ^ | c^ o^ | ^ Á: } | | a: } | | a: } - b } a } & • i * i | a: | É. Á: } .. @ } ^ Á | • [á] ^ | & ^ Á: } a } a } a } a } * É: } a^ | Á: } | | | { | • É

~ É: } a a Á: } ^ | c^ o^ | ^ Á: } | | a: } | | a: } - b } a } & • i * i | a: | É. Á: } .. @ } ^ Á | • [á] ^ | & ^ Á: } a } a } a } a } * É: } a^ | Á: } | | | { | • É

~ Ö^ ^* Á: [à [c^] \ & \ Á: } .. | c^ | { ^: ^ o^ Á: } ||ü • a } a } Á: } ^* } | d : a • i @ : Á: } ^: ^ | ^ } Á: } ^ Á: } ^* ^ } ^* Á: } \ | • c^ | } [• Á a } a } a } i • d } • á: } P U Z Z 7 Ø Ü Ü Ö Z Ö P P \$ Z Á Z Á Ö S S Ö S T Ö Z 7 Ü Ü P Á S Ö Ü Ö Z V' S Á: } Á. : : É

A robot működtetése kézi üzemmódban „AUTO LED bekapcsolva” üzemmódban

~ Az a } d { a a : ^ { 5á } a Á 4 • 4 } @ c ^ } Á: [à [o^ o^ } a } a } b | a a ^ a } Á: } * | a [: ç a } [a } a } a } a } i • [] Á^ | ^: > | Á^ | } | a @ a a ^ | ||ü | a } a } .. | c^ | { ^: ^ o^ É

~ É: } \ a a } • [\ Á: } | | o^ Á: [à [o^ Á: } \ | | d | Á: } a } a } a } b } Á: } d { a a } • a } Á: } ^ | É: } d { a a } • Á: } ^ { 5á a } Á: [à [o^ \ a } . } Á: |c | || { | • i 5 | ÉQ *^ Á: } .: .^ : ^ Á: } } \ a a } • É: } a a } • a: . ÉQ *^ Á: |c | a } É. Á: } > \ .: .^ • É: } .. o^ | ^ a • a } { } \ | É

~ É: } \ a a } Á. Á: } ^ . a } \ & \ Á: } .. | c^ | { ^: ^ o^ Á: } ||ü • a } a } Á 5á | • ü • i @ : Á: } ^: ^ | ^ } Á: } ^ Á: } ^* ^ } ^* Á: } \ | • c^ | } Á: } ingyenes okostelefonos a } a } a } i • d } • á: } P U Z Z 7 Ø Ü Ü Ö Z Ö P P \$ Z Á Z Á Ö S S Ö S T Ö Z 7 Ü Ü P Á S Ö Ü Ö Z V' S Á: } Á. : : É

A ROBOT HASZNÁLATA ZÁRT TERÜLETEKEN TÖLTŐÁLLOMÁS NÉLKÜL

CEÁ[à[óá.] òáó[^q [c@.:\4.:^|Á^} á^|: ä Éæ ^| Á^@c ç. Ác.: áæ Á[\c^|f} Á^* ò...ç^|Ác.} Á[|*|æ [:i.ó..Á
 ..Á.á & Áæ [] Ác. | || { |.É

HU



Veszély - Vigyázat

Biztonságosan állítsa le a robotot (lásd „Robot biztonsági leállítása”), és a mellékelt fogantyú segítségével vigye el. Ne fogja meg a robotot a testénél fogva, és mindig használja a mellékelt fogantyút.

1. P^| ^: ^Á| Ác[à[q óáá q } \ æ^| ^c} Á^| ^É^ æ| ààÆÉÉ& Á
 ÇUÉÉ Áá ÉÁo ç| |*| æÁæ@æ | |5Áá:5ó}Á...Á{ á á^} Á[|.ó
 æ æá | ^É
2. P^| { áæ { ^* Á æ Á U P É U O Á * [{ à[cÉ ..Á ç | | } } Á } ..@ } ^ Á
 { |.ó [á] ^| & ^ cÉ æ ò Áæ Á[à[c^| ^c} Á^| ^ æ | É Á S 4 ç ^ . . ^ Á æ Á
 \ æ | : } Á ^* ^| ^} Á æ ò . [\ æ É . Á . . . : ^ Á æ áæ ^* Á æ | : 5 c É
3. Sæ & | |5á| } Áæ Á[à[c@ : Áæ Á \ \c^| f} b} Á. ç Áæ æ| æ |.ó
 . ^* ò ...ç^| Ác. } Áæ æ : æ Á æ g o m b o t.
4. X | æ . : æ Á æ á s | | óá | ^c Á [{ (á) ç É
5. 7 | | ò áæ ^ Á æ } \ æ á | ^ . ç . . . } ^ \ Á æ [] { } d c É . Á ç | æ . : æ á æ Á S U

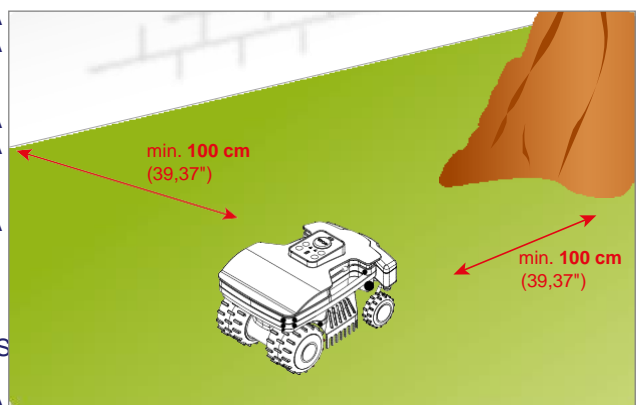

CEÁ ~ } \ æ á | ^ . ç . . . } Á | | ò áæ Ác[à[q óáá q } . | * | . Á 4 : > | { . . } ^ \ Á
 \ 4 : 4 ó Á Ç . á Á S U [à[c áá q } . | * | á | | ò . æ É . . Á ç á ^ Á ç á . : æ á æ
 c | c | || { |.ó | ^c. | ^ É

7 | | ò áæ ç . : æ á æ Á [à[ó] | | { | | Á \ 4 . . . c æ Á s ò S ù Á Ç Ö V 7 Ú + Á
 ^ ^ : ^ c ^ } Á ò æ Á : ^ | á ç É

HOZZÁFÉRÉS A MENÜHÖZ AZ ALKALMAZÁSON KERESZTÜL

CEÁ[à[óá.] òáó[^q [c@.:\4.:^|Á^} á^|: ä Éæ ^| Á^@c ç. Ác.: áæ Á[\c^|f} Á^* ò...ç^|Ác.} Á[|*|æ [:i.ó..Á
 á | } ^ ò . c É

V4 | ó ^ Á ^ Á c É á | á á . Á U Á æ æ | æ |.ó | \c^| f} b | áæ Á | { ..Á ^ à | á æ | 5 | É á ò á | á æ á æ æ |.ó . É Á 4 ç ^ . . ^ Á æ á : | 5 ó
 æ Á [à[c . Á æ . . : > | . Á | | . | ò . | ç : É

CEÁ ^ | | á Ú Ç - 5 á Á s é é é Á C É [à[c áá q } . | * | . . | Á c . c ^ | Á . | á \ . . à } Á æ Á ^ c Á | ^ * @ æ æ æ á Á

- ç | q : æ . æ ^* Á á Ú Ç - 5 á | c É Á æ æ | æ |.ó . Á 4 ç ^ d ^ : \ ^ ó . : á | ^ c ç . K
- ~ T 5 á | . ó á æ á æ q { æ á ^ . Á [| { | | Á } \ æ æ c É
- ~ Ó | | | ó á æ Á . . : . \ ^ | Á \ 4 á . . . c É
- ~ Ó | | | ó á æ Á á | | . á | } q \ æ á æ | . | á æ [. Á | ^ c } q | | á Á ^ : ^ . . ^ Á . | á \ . . à } É
- ~ T 5 á | . ó á æ á : 5 c É
- ~ Ó | > | á á á Ú ç á Ú æ . ^ Á P [{ ^ Á æ æ & [c É
- ~ X ^ : ^ . . ^ Á Á [à[c áá q } . | * | Á [|] É
- ~ CEÁ[à[ó | á æ [o] æ É æ : o æ æ á . Á . ^ d ^ ^ . Á ç á | á æ Á ^* ^| ^} ò . . ^ É

A FELHASZNÁLÓI MENÜ BEÁLLÍTÁSA AZ ALKALMAZÁSON KERESZTÜL

Q á ò á | á æ á æ æ | æ |.ó | \c^| f} b | 5 | É . Á s U c } + Á } & æ ç á Á . } Á c [à[c | | * | æ [: i . á ^ } > b . à É

S 4 ç ^ . . ^ Á æ ^ } á \ ^ : . . | Á | | 5 Á | | * | æ [: i . á ^ } \ & \ æ á . . ^ . . ^ * | á 5 á á ^ c ^ : ^ c . c É Ç É Á ^ * ^ Á ^ } \ & \ Á . . : | ^ c á æ Á | á æ | | . á
 á æ | á æ [ó 4 ç ^ Á | á æ á } Á æ | á á á á æ á æ * á É Á | | c } \ & \ Á æ á Á ^ * ^ Á [á | | \ . . | Á | | á á \ ^ : . . | ^ É S . á Á s T . : æ á
 . } ^ á á á | & \ Á á | : æ c É

A ROBOT BIZTONSÁGI LEÁLLÍTÁSA

Pæ: } | |æÁ 4: à^} Á: > | . * ^ . . . Áç | @æÁ [à [ó^ | | ð • æÁ | | { | | Á 4! > | (.) ^ ^ Á 4: 4æÁ [à [óæ Á U O O Á * [{ àæÁ | | ð @æ Á ^ Á X^: . | ^ Á ^ c . } Á çæ ^ Á | | { æ ^ } Á æææ ææ • Á ç . . : . . ^ | | Áæ [à [óæ á d } • | * [• Á 4! > | (.) ^ ^ Á 4: 4æÁ ^ Á ^ | | Á | | ðæ æ Á @ * ^ Á { ^ * ææ | | : : ææ ^ } * ^ Áç . | ^ d ^ } Á | æ á ^ | | • | ðæ [| ææ ^ Áæ Á U U Á * [{ à [óæ [à [ç ^ ð 5 Á á d } • | * [• Á | | ð • | @ : ÉPg: : æ Á \ æ Á @ | 5: ææ ~ * 5æÁæ ææ [: 5à5|É

Fontos

A robot biztonsági leállítása karbantartási és javítási munkák elvégzésekor (például: pengecsere, tisztítási műveletek stb.) szükséges.

- nyomja meg a START/PAUSE gombot a [~] \ æ Á | • Á | æ á ð • | @ : É

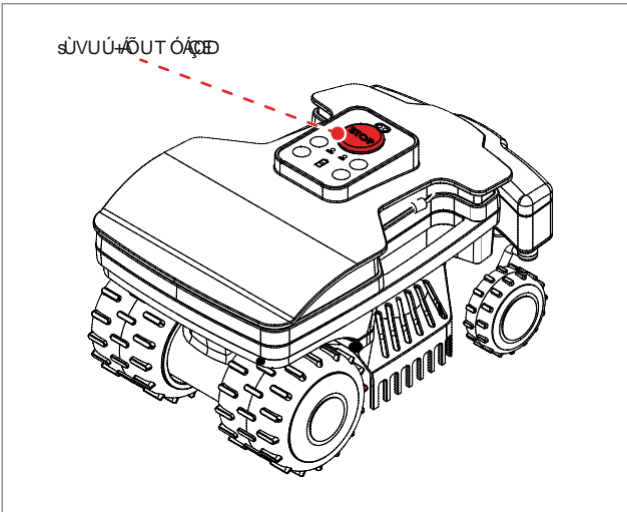

HOSSZAN TARTÓ INAKTIVITÁS ÉS ÚJRAINDÍTÁS

OEÁ [à [óQ • • : gÁæ Á æ Áæ 5 Á æ æ æ Á | | æ [ó Á 4ç ^ c ^ } Á . Áæ Á æ : | | • æ : ^ : [} Á | ç Á | Á ^ | Áç . . ^ : } æ ^ ^ Á [| Á ç ^ ç æ Á @ * ^ Áæ Á g b æ | @æ : } | | • \ | | Á ææ æ æ æ Á æ ^ Á | ^ } Á \ 4á b | É

1. Téli tárolás előtt töltsse fel teljesen az akkumulátort. \$ óæ [} æ Á * æ | à à Á * ^ : ^ | Á | ç ^ Á | Áæ Á \ { ~ | | ç | É
2. OEÁ \ ç \ æææ ææ • óæ ææ æ Á | | æ æ ^ | ^ Á ç | Áç . . ^ : ç • • ^ Á ç : Á | ^ } * ^ á @ ç d } Áæ [à [ó Á | | æ [çæ æ ææ • | @ : É O Á * ^ ç . . } ^ g b • æ : [| * | çæ • Á | çæ | à æ Á 4ç ^ d ^ : Á ç ^ ç ^ Á * | ææ æ | à æ K
 - æ Á [à [óæ | * 5 \ . . Á . æ Á • • ^ Á à æ [: * 5 Á æ æ . : Á | • Á : ð • æ
 - æ Á [à [óæ | ^ b . } \ Á : ð • æ
 - æ Á [à [ó \ 4á . . . } \ Á | ^ } | : . . ^ L
 - æ Á | @æ : } | 5 á [çæ æ . : ^ Á | . | á | Áç | * 5 \ . . É Á ^ ~ \ Á | ^ } | : . . ^ Á : > | . . ^ ^ c . } & ^ | . b Á æ æ Á ^ . . Á [ç | æ Á ^ | ^ | ç [à [ç \ } | | É
 - æ Á \ { ~ | | ç | Á æ ææ • | æ Á | ^ } | : . . ^ L
 - • : > | . . ^ ^ c . } Áæ Á ^ | ^ Á ç | Áç . . ^ : ç ^ | óæ Á | ç | ç | É
3. Vá : ð æ ^ Á [] ç ç Áæ [à [ó Á . Áæ | ç | | | { | • óQ • á Á O Á [à [óæ : ð • æ É
4. O | ^ } | á : ^ Áæ Á | @æ : } | 5 á [çæ æ ^ Á . : > | óæ æ . : ^ \ ç | . | á | Áç | * 5 ^ } * . ó Á . i . c . \ | b Áæ [\ & ^ | . b . } \ Á : > | . . ^ É
5. OEÁ [à [óç . á ç Á . Á : | | æ Á | ^ } É Á • Á • Á ç • Á 4: 4æ Á 4! } ^ ^ : ^ ç | { . . | . \ | ç } É Á ^ ^ } Á | ^ \ Á | ^ | ^ | É | æ \ É ^ ^ . á Á æ ^ ^ } Á | * ^ æ Á ç Á | | Á : | | çæ | | | æ Á [à [ó Á Á Áæ Á @ { . . | . \ | ç } Á | | | æ Á @ * ^ Áæ Á 4 \ \ } ^ ^ Áæ Á \ { ~ | | ç | | \ Á æ ç { ææ ^ Á | ^ | . . . É
6. Pg: : æ Á á @ | 5: ææ ~ * 5æÁæ ææ [: 5à5|É
7. Ø á b Á ^ Áæ Á | ç | | | { | • óQ O Á @ * ^ Á (^ * ææ | | : : ææ Áæ ^ ^ } Áæ ^ æ [\ Á ç ^ | ^ Á | æ á d Á ç Áæ Á b ç • | É ç æ æ á óæ Á . | á d ^ : | ^ ^ \ Á ^ Á 5 ç | • Á | á \ . á } É

Újraindítás

Tápellátás a robot működéséhez szükséges. A robotot csak akkor lehet használni, ha a tápellátás megfelelő.

1. Ellenőrizze a tápellátást: a robot működéséhez szükséges a megfelelő tápellátás. Ellenőrizze a tápellátást a robot működéséhez szükséges.
2. Ellenőrizze a tápellátást: a robot működéséhez szükséges a megfelelő tápellátás. Ellenőrizze a tápellátást a robot működéséhez szükséges.
3. Ellenőrizze a tápellátást: a robot működéséhez szükséges a megfelelő tápellátás. Ellenőrizze a tápellátást a robot működéséhez szükséges.
4. Ellenőrizze a tápellátást: a robot működéséhez szükséges a megfelelő tápellátás. Ellenőrizze a tápellátást a robot működéséhez szükséges.
5. Ellenőrizze a tápellátást: a robot működéséhez szükséges a megfelelő tápellátás. Ellenőrizze a tápellátást a robot működéséhez szükséges.
6. Ellenőrizze a tápellátást: a robot működéséhez szükséges a megfelelő tápellátás. Ellenőrizze a tápellátást a robot működéséhez szükséges.

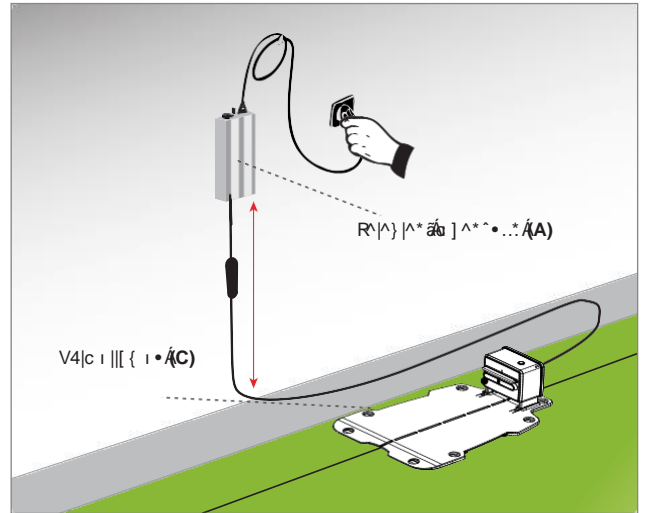

AZ AKKUMULÁTOR TÖLTÉSE HOSSZABB INAKTIVITÁS UTÁN



Veszély - Vigyázat

Ne töltse a robotot robbanásveszélyes és gyúlékony környezetben.

1. Ellenőrizze a tápellátást: a robot működéséhez szükséges a megfelelő tápellátás. Ellenőrizze a tápellátást a robot működéséhez szükséges.
2. Ellenőrizze a tápellátást: a robot működéséhez szükséges a megfelelő tápellátás. Ellenőrizze a tápellátást a robot működéséhez szükséges.
3. Ellenőrizze a tápellátást: a robot működéséhez szükséges a megfelelő tápellátás. Ellenőrizze a tápellátást a robot működéséhez szükséges.
4. Ellenőrizze a tápellátást: a robot működéséhez szükséges a megfelelő tápellátás. Ellenőrizze a tápellátást a robot működéséhez szükséges.
5. Ellenőrizze a tápellátást: a robot működéséhez szükséges a megfelelő tápellátás. Ellenőrizze a tápellátást a robot működéséhez szükséges.
6. Ellenőrizze a tápellátást: a robot működéséhez szükséges a megfelelő tápellátás. Ellenőrizze a tápellátást a robot működéséhez szükséges.
7. Ellenőrizze a tápellátást: a robot működéséhez szükséges a megfelelő tápellátás. Ellenőrizze a tápellátást a robot működéséhez szükséges.

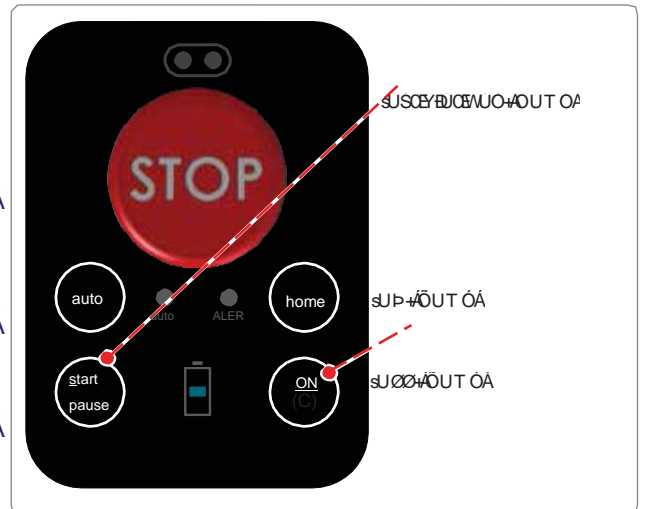

ENERGIATAKARÉKOSSÁGI TIPPEK

HU

CE Áq| ààää àä| Á..@| ^Á@:} |•Á^:\|•á| &[oÁq| ÁÁ[à[o@:}| |ää[| | } K

- { ...ÁÁ[à[o@:}| |ää[|5|Á:5|5|Á ^*^Á| Áq b.\| :ää •Á q } Á Á5Á4q|ÁÁQ ^* Áe Á• Á@:}| |ää[| | } Á: ä ~ |||õ| \Á..@| ^Á o•: d ä| ç^|oÁ| ää| &|\Á•ÁÁ Á } \& Áe [] | •ü •ää.lá^ \.à^ } L
- \||\} |ä: ^Á•Á4* : ü^ÁÁ Áq| äe..: \Á4* : ü & ää|ääL
- ^* ä| ä| Á ^ d|ää>ç^ÁÁQ ^* Á|\|>|bÁÁ Áq|: [oÁ 4ç^ \ ^á..d
- | ^Á@:}| |ää[| Á[à[d| oÁ| | ä| Á Á^ ä| • | : | ä| Á Á | ÁF&| -) .|Á@| €+D| ä äääää| Áq| Á| ä| oÁ| | *5| ^) ^*Á| ä ä Á Á•Ác.} Á ^{ \|^ÁÁ|Áq| *5|..d| ä| ÁÁ4ç^d^: Á q| [\] | Á | : | ä| • ä| Á) ^*á|bÁ^L
- @ÁÁ ^ ^ | ^ | Áe d | { äää } o: | \} á•: \Áq| Á| | | * | ä [: : | ä | ^ÁÁ[à[d| oÁ^* ÁÁQ ^* Á^* ä| ààÁ^* Á| | çqÁe Á| } o: à|\^} á^: ..Á à\ ä| & [| •ää| oÁ•: äe..|b| ÁÁ|c | \} á•: \|^: L
- \||\} |ä: ^ÁÁq|bÁ^|c..d| Á•Á^ : á| | Á | ^* Áe|5|ÁQ ^* ÁÁq | ^* ^) ^*á^oÁ| ää | | ä Á .c.\ \ ^ oÁ | \{ Á. | äq|ÁÁ[à[oÁ•ÁÁ •:5|5^bÁÁ | | | • | ä | • | } ä Á|\|>|..^Á.lá^ \.à^ } L
- ää | | oÁÁ[à[d| oÁ^* Á | | * | ä [: :] | ÁÁQ ^* Á ^ Á | | * : : | Á | ä | ^ÁÁ : > | ..*^* } .|ÁÁ ^ ^ | \{ àÁç..ç^ÁÁ Á > |4} á4: Áç•: ä | \ Á •: \ | ä | c | . | Á 4ç^ \ ^á..d| ä | c { ..ÁÁQ ^* Á ^ Á ^* ^ Á | ^ | ^* ^ Á | { | | } ä Á•Áe ÁÁ | { ~ | | d | - | ^ | ä | ä | & 4 \ \ } .. } | \
- äÁ [à[o@:}| |ää[| | ÁÁá d | } • | ä | & | : | ä | \ | \ | > | ..Á.lá^ \.à^ } Á^ : á| | Á | ^* Áe|5|ÁQ ^* ÁÁq | } \ ä | > | ^c } Á q & ^ } \ Á ^ { à|\^ \ Áç > |4} 4^ } Á^ ^ | \ | \ | Á | • | Áç | ä | ^* äe.. \ | ä | . | \ | DÁ•Á@: ä | | ä | \ | ÁOÁ•..|>|.Á•. | . | . | \ | \ Á | ä | q | ä | | • ä | ..lá^ \.à^ } Á | | * | ä [: : | ä | ^ÁÁ[à[d| oÁ^* ÁÁQ ^* ÁÁq | ä | ^* ^ | \ | Á | •: ä | ä | ä | Á | \ 4 | b | } E

CE Á | | c Á | ^ | Á q | q | | ä | Á | à[c - } ^ d5Á•Á | •Áq | ^* gÁ^: ^c.\ Á | .|>|ää^} á•: \|^ \ Á | .|ä | ~ | Á | ç | | ^ d5| Á | á | ä | ä | 5| Á | ä | •: c | • Á •Á^: á^: \ 4: 4| Á | ä | ä | ä | \ | d | { [•Á | ü •: \ Á | | ä | \ Á : | { | | ä | ç | ä ^ @ | } | 5 | Á | | b | Á | { | } | ä | ä | ä | • | E

RUTIN KARBANTARTÁS

KARBANTARTÁSI JAVASLATOK







Fontos

A karbantartás során használja a gyártó által megadott egyéni védőfelszerelést, különösen a pengén végzett munkák során. Mielőtt bármilyen típusú karbantartást elvégezne, győződjön meg róla, hogy a robot ki van kapcsolva (lásd „Robot biztonsági leállítása”).

ÜTEMEZETT KARBANTARTÁSOK TÁBLÁZATA

GYAKORISÁG	Alkatrész	Karbantartás típusa	Referencia
Heti	Penge	Vā: ü ä ^* Á•Á \ ä: ^Á ^* ^ Á [] ^* • * d P ä ^* ^ Á * ^ Á * 4 ä > oÁ ç ^ Á ä ^ [] Á @: } 5 ä d Á & • ^ . b Á ä	Š • á Á Ü [à[oÁ : ü • ä E Š • á Á Ü [^ } * ^ & • ^ . b +
	CE \ { ~ d Á c * [ä ä	Vā: ü ä ^* Á•Á ç ü ä Á : • ä c	Š • á Á Ü [à[oÁ : ü • ä E : • ä c
	Ö ä ä : 5 ^ { ^ : \ }	Vā: ü ä ^* Á•Á ç ü ä Á : • ä c	Š • á Á Ü [à[oÁ : ü • ä E : • ä c
	Ö . : . \ ^	Vā: ü ä ^* Á•Á ç ü ä Á : • ä c	Š • á Á Ü [à[oÁ : ü • ä E : • ä c
Havi	Robot	Vā: ü ä ^* ÁÁ à[d c	Š • á Á Ü [à[oÁ : ü • ä E
~ ç ^ ç Á ^* ^ : \ Á • Á ^* ^ ^ : } Á • • . . . }	Robot	A robotot egy hivatalos •: ^ ç ä 4: } c ä q Á szervizeltesse.	Š • á Á P • • : ä ä c 5 Á q ä ç q • Á • Á b ä ä ü • +

Probléma	Ok	Megoldás
<p>CEÁ ~ } \ æ > ^ c</p> <p>nincs teljesen } ^ d ç æ</p>	Pā & Á ... Á ~ } \ æ i æ	CEÁ ~ } \ æ > ^ c SÚ * i æ [: : i . æ 5á + D
	CEÁ * 5 } ^ } * ^ Á æ 5á • [\ \ æ .. • æ æ ~ Á æ æ æ ç i } ^ [\ \ æ Á ç æ Á ç { á ç ^ E	 <p>Veszély - Figyelmeztetés</p> <p>A kézsérülések elkerülése érdekében használjon védőkesztyűt.</p> <p>CEÁ * 5 } ^ } * ^ Á : æ • æ</p>
	CEÁ * 5 } ^ } * ^ Á æ : } 5á [æ	Ô • ^ . b Á æ æ Á } * . c Á ^ á ^ c æ æ æ . : ^ Á Q • á Á SÚ } * . \ Á & ^ . b + E
	T ~ } \ æ > ^ c Á æ [æ c . } ^ * ^ Á \ æ æ æ • i @ : Á .] ^ • æ Á æ ^	7 ð æ Á / æ á d } • i * [• æ Á æ [æ c Q • á Á SÚ } * i æ [: : i . æ 5á + D
	CE Á æ \ { ~ d \ Á æ æ [• æ Á { ^ i > } \ ^ E	Ô • ^ . b Á æ æ Á \ { ~ d \ æ eredeti æ æ . : ^ Á Q • á Á CE Á æ \ { ~ d Á & ^ . b + D
	CE Á æ \ { ~ d \ Á ^ { Á c á } \ ^ Á Á teljesen	Vá : æ æ ^ Á • Á ç ð æ Á / æ á : • á æ Á æ \ { ~ d \ Á . i á d ^ : . . æ [] ç æ 5 Q • á Á SÚ á æ : æ • æ E
P ^ { Á b • ^ } Á ^ d c { i • [á æ [• Á ^ c	Ú * i æ [: : i . æ 5á + D	
<p>ALERT</p>  <p>Š æ • æ Á æ * 5 Á æ æ & • i * æ ~ } ^</p>	Ö i ç { Á . / æ Á æ & Á æ æ	Ô • æ æ [: :] Á æ [æ c Q : Á Á [• c ^ { } b } Á . ç Á æ æ æ i • • ^ • ð . . . ç Á ç { Á . Á æ Á - á • c . . . @ : E
	X i * 5 } ^ } * ^ Á . i > c	Ô • ^ . b Á æ æ Á } * . c Á ^ Á b æ Q • á Á SÚ } * . \ Á & ^ . b + E
	CEÁ * 5 } . • Á æ æ ç i } ^ [\ \ æ Á Q : æ æ Á • æ 5 Á æ æ æ æ æ \ Á • ç Á æ Á ç { á ç ^ E	 <p>Veszély - Vigyázat</p> <p>A kéz elvágásának elkerülése érdekében használjon védőkesztyűt.</p> <p>Ú : > } c • • ^ Á ^ * ^ Á ç { á . . . E</p>
	CE Á ^ } Á Á æ æ E	P 4 ç b Á æ ç i * i . æ æ æ • i * [Q • á Á CEÁ * i . á { æ æ • i * Á æ • æ E
CEÁ æ c Á ^ \ ^ ^ á á Á Á á	Ô ^ } i ä : ^ Á Q * ^ Á robotot nem blokkolja vagy æ æ æ : : æ Á { { á ^ } Á i * ^ E Vá : æ æ ^ Á • Á ç ð æ Á / æ á ~ { æ æ ç i } ^ \ æ æ • ç 5 æ Á ^ Á ^ ç æ Á Á : \ \ ^ d	
<p>ALERT</p>  <p>Ö : i Á æ æ & • i * æ æ * 5 Á ~ } ^</p>	CE Á Ú æ Á { { á Á ^ * } ^ [{ i • æ á c } Á Á LED gyorsan villog.	Ô • æ æ [: :] Á æ [æ c Q : Á Á [• c ^ { } b } Á . ç Á CE Ú Á ^ * ð . . . ç Á æ [á c Q - 5 á b } æ Á { ^ * æ i • i @ : E
	CE Á æ 5 á 5 c á æ & Á ^ * ^ ^ } Á & æ æ [: : ç æ ç 4 4 c Á á Á æ & Á ^ ^ d [{ Á & æ æ [: : i • Á ç E	Ô ^ } i ä : ^ Á Q * ^ Á ^ c ^ ^ } Á c e { \ 4 á . . . ç Á } ^ * ^ . . . Á • Á c { i • Á @ ^ • & æ æ [: : i • i Q • á Á ç 4 c { i • Á • Á c } ^ * ^ . . . Á ^ } c . • + D
	Ü [à c Á ^ } Á ^ > ^ c } Á ç >	R 4 b Á æ æ Á æ ^ Á c . Á ^ > ^ c Q • á Á S Ú Á á : ^ Á c . . . } \ Á c ç ^ : . . + E
	Ü [à c Á ^ > ^ c } Á ç >	Ô ^ } i ä : ^ Á Q * ^ Á ^ c ^ ^ } Á c e c ^ } c ^ Á . ^ } Á { c ^ } Á ^ > ^ c Á . . c Á ^ ^ > ^ c Á ^ : ^ c Á 4 : ç á ç i * Á ^ c ^ á á æ á ç c Á Á Á c Q • á Á Á á : ^ Á c ^ } c . . . } \ Á ç ^ : . . + E
Ü [à c Á ^ Á i * i * i • à æ	Helyezze vissza a @ 5 á 5 c á Á ^ * ^ ^ } Á @ Á ç 5 æ ~ ç æ 5 á i • i ç Á c . c • Á á ^ á á Q • á Á ç @ 5 á 5 c Á : ^ ^ . . + E	

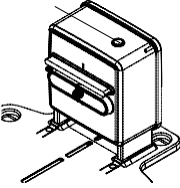
Probléma		Ok	Megoldás
			
	A led (c) nem kapcsol be		
	CE ÁsÁ5Á LED (C) be van kapcsolva		

ALKATRÉSZEK CSERÉJE

JAVASLATOK AZ ALKATRÉSZEK CSERÉJÉHEZ

Fontos

Cserélje ki és javítsa meg az alkatrészeket a gyártó utasításai szerint, vagy forduljon a szervizközponthoz, ha ezek a műveletek nem szerepelnek a kézikönyvben.

AZ AKKUMULÁTOR CSERÉJE

Fontos

Az akkumulátort egy hivatalos szervizközpontban cseréltesse.

PENGE CSERÉJE

1. 7||ó... ÁsÁ5Á LED (C) be van kapcsolva

Fontos

A kézsérülések elkerülése érdekében használjon védőkesztyűt.

CE ÁsÁ5Á LED (C) be van kapcsolva

Modell B025DE0, B025ELO | B029DE0, B029ELO

Vágópenge kódja: 075Z07800A | 075Z56500A

1. 7||ó... ÁsÁ5Á LED (C) be van kapcsolva
2. 7||ó... ÁsÁ5Á LED (C) be van kapcsolva
3. 7||ó... ÁsÁ5Á LED (C) be van kapcsolva
4. 7||ó... ÁsÁ5Á LED (C) be van kapcsolva
5. 7||ó... ÁsÁ5Á LED (C) be van kapcsolva

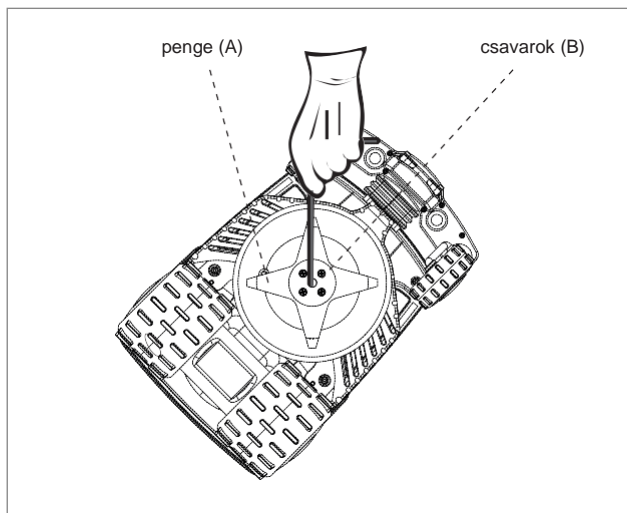



EK MEGFELELŐSÉGI NYILATKOZAT

HU

ZUCCHETTI központ Sistemi S.p.A. Via Lungarno 305/A Terranuova B.ni (AR) ITALY

Szöveg

CE

Gépekről szóló 2006/42/EC irányelv, 2014/30/EU elektromágneses összeférhetőségi irányelv, 2014/53/EU rádiós irányelv, RoHS irányelv 2011/65/EU, WEEE irányelv 2012/19/EU, a környezeti zajkibocsátásról szóló 2005/88/EK irányelv;

- EN 50636-2-FCI
- EN 62233:2008 (elektromágneses mezők);
- EN 55014-1:2017 (emisszió);
- EN 61000-3-GCFI
- EN 55014-2:2015 (immunitás);
- EN 50419:2006 (WEEE – Berendezések jelölése)
- ETSI EN 301 489-1 V2.1.1 (Elektromágneses kompatibilitás) ETSI EN 301 489-17 V3.1.1 (Elektromágneses kompatibilitás) ETSI EN 300 328 V2.1.1 (Rádióspektrum-hatékonyság) ETSI EN 303 447 V1.1.1 (Rádióspektrum-hatékonyság)

"Connect modulal (GPS, GPRS)" felszerelt modellek: ETSI EN 301 511 V12.5.1 (Rádióspektrum-hatékonyság)

...

Terranuova B.ni
12/07/2021 Bernini Fabrizio
XOZ" ÜÖÖZÖÖV/3 D

